



İÇİNDEKİLER

KALEMLER DÜNYA SAHNESİNDE	6
ÇABUK KAÇ, YAZMAK GELİYOR!	13
KALEMLERİN İŞYANI	18
SESSİZLİĞİN ÜÇ GÜNÜ	26
SESSİZLİĞİN GÜCÜ	34
KALEMLERİN MECLİŞİ	39
YAZININ YENİDEN DOĞUŞU	44
YAZI HER YERDE	48
KALEMLE BARIŞ SÖZÜ	51
KALEMDEN KALBE	55
KALEM DOSTLARI	59
KENDİNE BİR MEKTUP	61
BU KİTAPTA GEÇEN BAZI KELİMELERİN ANLAMLARINI MERAK EDİYORSAN...	63



KALEMLER DÜNYA SAHNESİNDE

İnsanlar, binlerce yıl önce mağara duvarlarına çizdikleri resimlerle düşüncelerini anlatmaya başladılar. Taşlara kazınan şekiller, ilk yazıların habercisiydi. Daha sonra, kil tabletlerin üzerine işaretler kazındı. Papirüs adı verilen kâğıtlara yazılar yazıldı. Bambu ve fırça, divit ve mürekkep kullanıldı.

Bir zamanlar kamış kalemler vardı, kuş tüyü kalemlerle yazılar yazıldı. Zamanı gelince onlar da yerlerini dolma ve kurşun kalemlere bıraktı.

Günümüzde ise duygu ve düşüncelerimizi yazıya dökmek için elimizde rengârenk tükenmez kalemler, keçeli boya kalemleri ve daha pek çok seçenek var.



Kalem sadece yazıp çizmeye yarayan bir araç değildir. Her kalem aslında sahibinin düşüncelerine yol arkadaşlığı yapar. Mesela sen de bir kalemle hayallerini çizebilirsin, hislerini yazabilirsin... Okuyarak nasıl birçok bilgi ediniyorsan yazarak da başkalarına bir şeyler öğretebilirsin.

Kalem bir sırdaş gibidir... Ne söylersen kâğıda saklar, sen istemediğin sürece de kimseye söylemez.

Yazı insanlığın hafızasıdır. "Söz uçar ama yazı kalır" der büyüklerimiz.

Yazı sayesinde:

- Geçmiş öğreniriz.
- Bugünü anlatırız.
- Geleceğe ise mesaj bırakırız.

Örneğin bugün yazdığımız ve basit gördüğümüz bir cümle, yıllar sonra çok değerli bir bilgi olabilir. İşte bu yüzden kalem çok önemlidir.

Onu eline aldığında, yalnızca bir nesneyi değil; insanlığın binlerce yıllık hikâyesini de tutmuş olursun.



**Sözle sadece çevrendekilere
seslenirsin ama kalem senin
elindeyken tüm dünyaya sesini
duyurabilirsin.**

Bir de şunu unutma: Yazabilmen için her şey elinden geleni yapıyor. Taşıyla toprağıyla, suyuyla ve ağacıyla bütün dünya senin yazmayı öğrenmen için çabalıyor. Bir kurşun kalem senin eline geçene kadar hangi yolları aşıyor, bir bilsen şaşar kalırsın!

Merak ettin değil mi? Dur anlatayım:

Önce kalemin yazan kısmı olan **“grafit”** hazırlanır. Bu siyah taş öğütülerek incecik toz kıvamına getirilir. Daha sonra bu toz, kil ile karıştırılarak hamur hâline getirilir. Evet, tıpkı oyun hamuru gibi! Böylece hem daha sağlam olur hem de kâğıda daha güzel iz bırakır. Hamur iyice yoğrulduktan sonra ince, uzun çubuklara dönüştürülür ve sertleşmesi için fırında pişirilir. İşte kurşun kalemin ucu, yani yazan kısmı bu çubuklardan oluşur.

Çubuklar, kâğıdı boyadığı gibi elimizi de boyar, bu nedenle de ona bir elbise gerekir. Yani sıra kalemin gövdesine gelir.

Genellikle sedir veya çam ağacından kesilen ince tahtaların içine uzun oluklar açılır. Daha sonra fırında pişmiş çu-



buklar bu oluklara yerleřtirilir. Üřtüne oluklu bir tahta daha kapatılır ve iki tahta yapıştırılır.

Son adımda kaleme řekil verilir, zımparalanır ve boyanır. Böylece küçük bir tař ve ince bir tahta birleřerek o deęerli kurřun kalemi ortaya ıkarır.

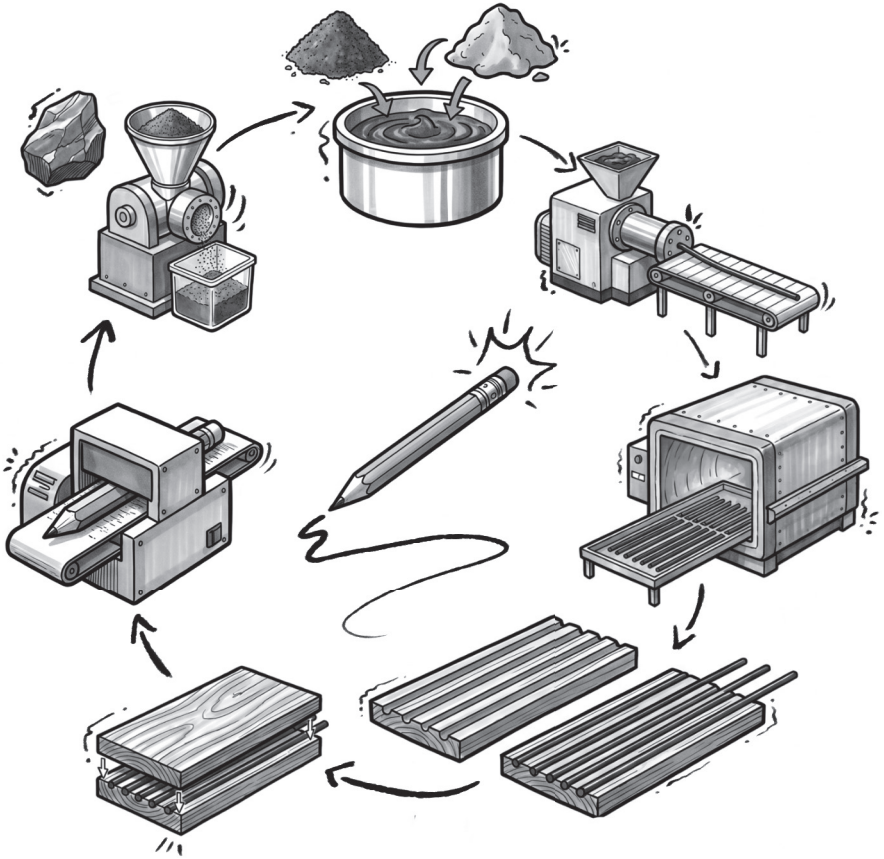

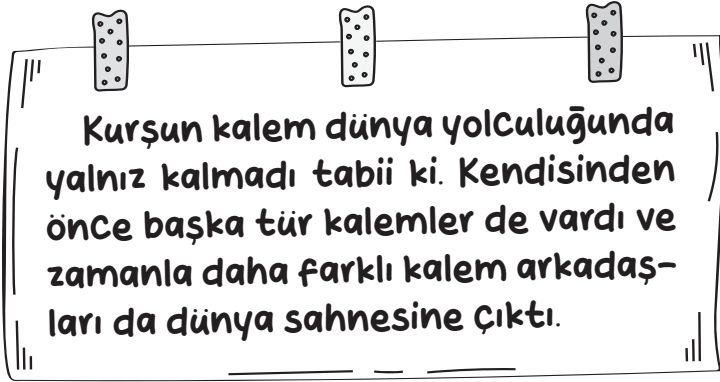

Önce zarif mi zarif dolma kalem göründü. İnce uzun gövdesini gururla sallayarak,

“Benim içim mürekkep doludur. Kapağımı açtığınızda harfler kâğıtta dans eder. Yazılarım biraz ağırbaşlıdır ama çok güzeldir” dedi.

Ardından neşeli ve pratik tükenmez kalem çıktı ortaya. Göz kırptı ve şöyle dedi:

“Ben kolay kolay tükenmem. Mürekkebim yazılınca hemen kurur, izim silinmez. Beni yanına al, aylarca yazabilirsin. Benimle notlar unutulmaz.”

Sonra rengârenk kıyafetleriyle keçeli ve fosforlu kalemler geldi. Hep bir ağızdan gülüşerek,

“Biz renkli dünyalar getiririz!” dediler.

Fosforlu kalem parıl parıl ışıdayıp ekledi:

“Ben kitaplarda önemli yerleri işaretlerim. Beni görünce kimse önemli şeyleri kaçırmaz!”



En sonunda sahneye renkli bir görsel şovla boyama kalemleri koştı. Sevinçle kâğıda yayıldılar:

“Biz hayallerinizi renklere dönüştürürüz. Gökyüzünü masmavi, çiçekleri kıpkırmızı, kuşları sarı kanatlı yaparız. Bizimle kâğıtlar, bir resim bahçesine dönüşür.”

Böylece kalem ailesi büyüdü, çeşitlendi. Her biri farklı bir iş için vardı ama hepsinin amacı ortaktı: İnsanların düşüncelerini, duygularını ve hayallerini kâğıda taşımak.



Kalemler olmasa kitaplar da olmazdı, defterler boş kalırdı. Her şeyin sadece sözle ifade edildiğini bir düşünsene! Yalnızca hatırlayabildiklerimizi bilebilirdik, eski deneyimleri tekrar tekrar yaşayarak öğrenmemiz gerekirdi.

Sıradan bir eşya gibi gördüğümüz kalem, aslında geçmişten bugüne gelen binlerce yıllık bir hikâyeyi taşıyor. Sen de kalemi eline aldığında, bu büyük hikâyenin yeni bir parçasını yazmaya başlayacaksın.

Elbette bir yazı, taş tablette de elektronik tablette de olsa onu okuyabilir ve aynı faydayı görebilirsin. Fakat kalemle yazmakla elektronik cihazlarla yazmak aynı şey değildir.

Kalemle yazmak, güzel bir manzarayı doya doya seyretmek gibidir... Elektronik aletlerle yazmak ise o manzarayı sadece televizyondan görmeye benzer.

Artık kalemin ne kadar önemli olduğunu biliyorsun. Şimdi birlikte kalemlerin yaşadığı zorlukları ve bu zorluklarla nasıl başa çıktıklarını anlatan hikâyeyi okuyalım.

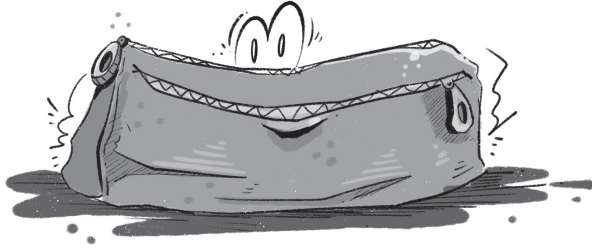

ÇABUK KAÇ, YAZMAK GELİYOR!

Kalem kutularının içi genelde sessiz olur. Dışarıdan baktığımızda çoğunluklu durum aynen budur. Aslında o sessizliğin içinde kocaman bir dünya gizlidir. Rengârenk kalemler yan yana dizilmiş dururlar.

Kimi ince yazar, kimi kalın.

Kimi sadece siyahtır, kimi renkli.

Kimi çok çalışkandır, kimi biraz tembel.

Fakat hepsinin ortak bir isteği ve ortak bir derdi vardır: Onlar her gün yazmak isterler.

Ama artık kimse onları eskisi gibi kullanmıyorsa, kullandıklarında da zarar görüyorlarsa... Bazıları kapağı kayıp bekliyor, bazıları yere atılıp ucu kırılıyor, bazıları da çantanın dibinde unutuluyorlarsa....

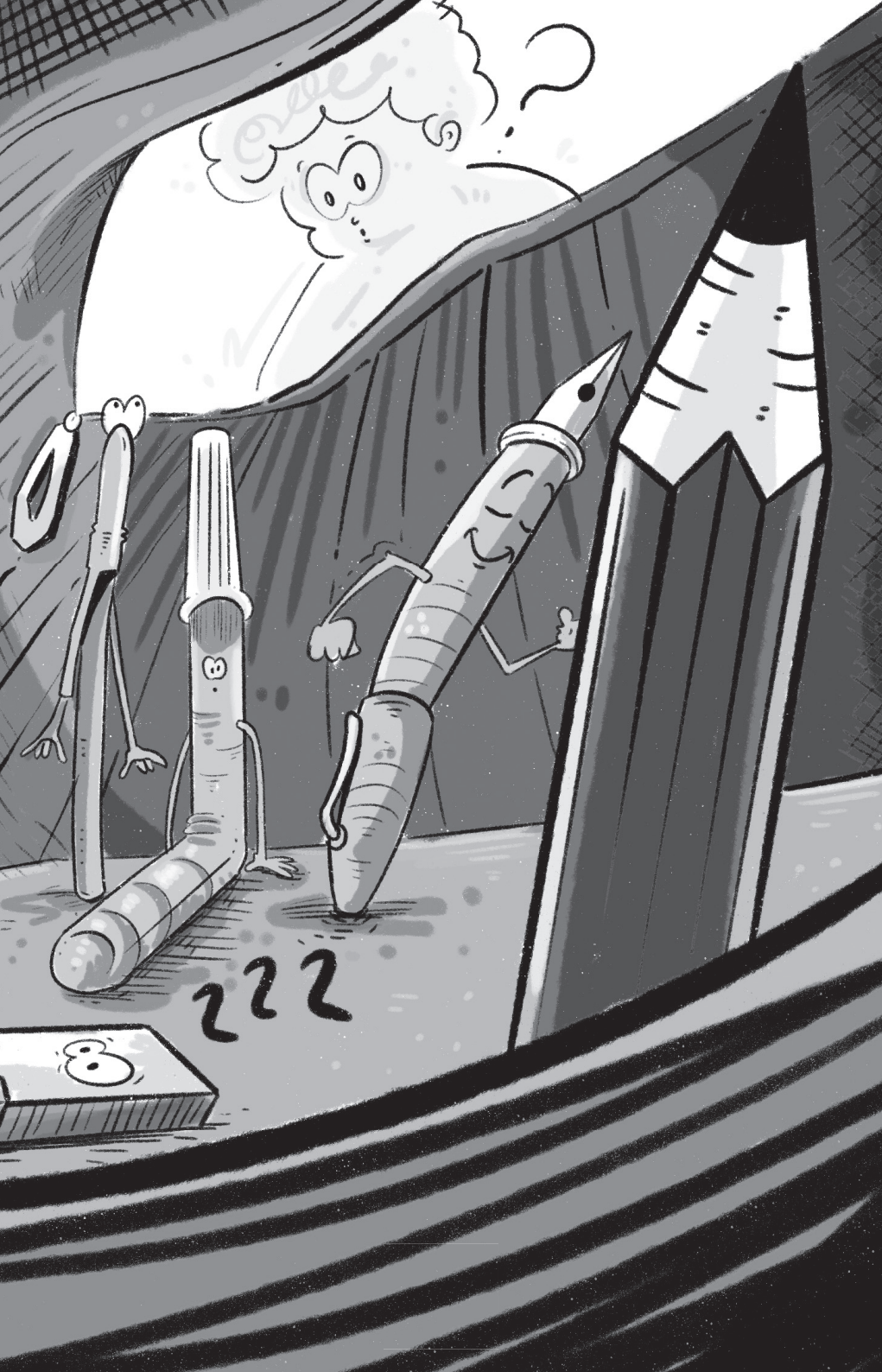

Yine böyle sıradan bir gündü. Kalem kutusu yerli yerinde ve düzenliydi. Kalemlerin çoğu ise yazacaklarına olan tüm umutlarını kaybetmişlerdi. Ama içeriden biri tedirgin görünüyordu. Kırmızı kurşun kalem köşeye sinmişti. Rengi parlaktı ama ucu neredeyse bitmişti ve çok gergindi. Normalde sabırsızlıkla kullanılmayı beklerdi ama şimdi korkuyordu. Çünkü yazı yazan çocuk onu her defasında yere düşürüyor, bazen de ağzına alıp kemiriyordu. Geçen hafta pencereden atmaya bile kalkmıştı!

**“Yine yazı zamanı geliyor galiba!”
diye fısıldadı yeşil keceli kalem. “Hazır
olun, birazdan birimiz seçilecek!”**

Kırmızı kalem titreyerek konuştu:

“Ben olmak istemiyorum. Çünkü yine beni seçecek ve yine kırılacağım!”

Nazik dolma kalem, kapağını açtı ve onu rahatlatmaya çalıştı:

**“Neden bu kadar korkuyorsun kırmızı?
Yazmak kötü bir şey değil ki!”**

“Eskiden değildi belki,” dedi kırmızı. “Ama şimdi çocuklar bizi hor kullanıyor. Ne ucumuz kalıyor ne kapağımız! Hem zaten kimse düzgün ve özenerek yazmıyor ki artık! İnsanlar hep elektronik ekranlara dokunuyorlar.”



Kutunun ii bir anda sessizleřti.

Dolma kalem derin bir nefes aldı ve anlatmaya bařladı:

“Ah aaah, gemiře götürdünüz beni! Ben eskiden en sevdiđi kalemiydim. Gerekten ok güzel yazılar yazardı. Her sabah beni özenle silerdi. Kapađımı sanki bařımı okřuyormuř gibi řefkatle ve dikkatle aardı. Sonra ailesi ona bir telefon aldı. İřte ondan sonra beni hi amadı. O günden beri ben buradayım. Beni hatırlamasını bekleyip duruyorum. Ben de eski günleri ok özlüyorum ama elimden bir řey gelmiyor. Kalem kutusu her aıldıđında heyecanlanıyorum ama beni alıp kullanmıyor.”

Kırmızı kalem řařkın řařkın bakarak konuřtu:

**“Demek ki sadece ben deđilmiřim...
Demek ki hepimiz tek tek unutuluyoruz.”**

O sırada mavi boya kalemi heyecanla lafa girdi:

“Hayır hayır! Geen gün harika bir ađaç izdim! Gök-yüzünü maviye boyadım. O an ok mutlu oldum, kendimi gökyüzünün bir parası gibi hissettim!”

Kırmızı bařını iki yana salladı.

“Ama sonra ne oldu?” Kutunun dibine atıldın. Gövden bile kırılmıřtı. Kim bilir belki de bir daha yazmayacak-sın. Sence hak ettiđimiz bu mu?” dedi.



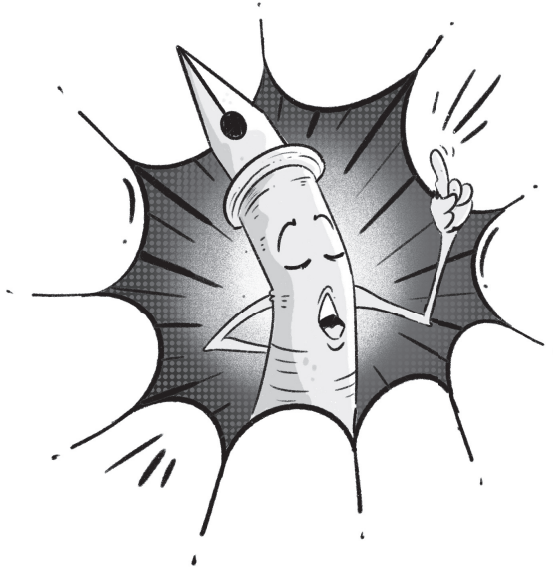

Boya kalemi sustu. Hicbir şey demedi.

O sırada dolma kalem, kapağını kapatıp tekrar açtı. Bu hareket onun içinden bir şeyleri kurguladığını gösterirdi. Çünkü o düşünmeden asla konuşmazdı.

Sonra yavaş yavaş aklından geçenleri paylaştı:

“Belki artık bir şeyleri değiştirme zamanı gelmiştir. Sadece yazmak için değil; yazının ne demek olduğunu göstermek, yazmayı unutturmamak için de varız biz.”

Tam o sırada kutunun kapağı aralandı. Gelen ışıkla içerisi aydınlandı ve kocaman bir gölge görüldü. Bu, kalemlerin sahibi olan çocuktur.

Kırmızı kalem yerinden sıçradı.

**“Çabuk kaçın kalemler!
Yazmak geliyor!”**



KALEMLERİN İSYANI

Kırmızı kalemin korktuğu yine başına geldi. Çocuğun elinden kayıp masaya düştü. Sonra yavaşça masanın kenarından yuvarlandı ve oradan da yere düştü. Ucu hafifçe çatladı ama çocuk bunu fark etmedi bile.

Masada duran başka bir kalemi aldı ve yazmaya devam etti.

Kırmızı kalem masanın altında tek başına kalmıştı. Üzüntüyle mırıldandı: "**Şimdi burada unutulacağım.**"

Bir süre öylece bekledi. Sonra içinden gelen sesi dinlemeye başladı: "Ben ne zaman bu kadar kolay vazgeçilir oldum? Bu çocuk kalem tutmayı benden öğrenmişti! Yazmak sadece kelimeleri dizmek değildir ki... Hayal kurmaktır,